

取扱説明書

バンドア

BD-SERIES

この度は丸茂電機製品をお買いあげいただき誠にありがとうございます。機材を取り付け・設置・使用される前に、この説明書を良くお読みの上、正しくお使いください。また、大切に保管していただき、必要に応じてご参照ください。



この製品は舞台・スタジオ用照明機材です。



BD-60A

定格・仕様

型式名称	BD-45A	BD-60A	BD-80A
本体材質	アルミニウム合金板・鋼板		
表面仕上げ	黒塗装		
質量	0.35kg	1.1kg	1.6kg
適合灯具	LSF2-503-WW SPH-500W	6型スポットライト	8型スポットライト

型式名称は上記の他に、-Iがつくタイプは塗装色がアイボリーの製品です。

機器名板の解説



①舞台・スタジオ用照明機材を表すマークです。

②型式名称：照明機材の型式名称を表示しています。

③本体質量：照明機材本体の質量を表示しています。



MARUMO ELECTRIC CO., LTD.

BD-45A 各部の名称と使用方法

前面

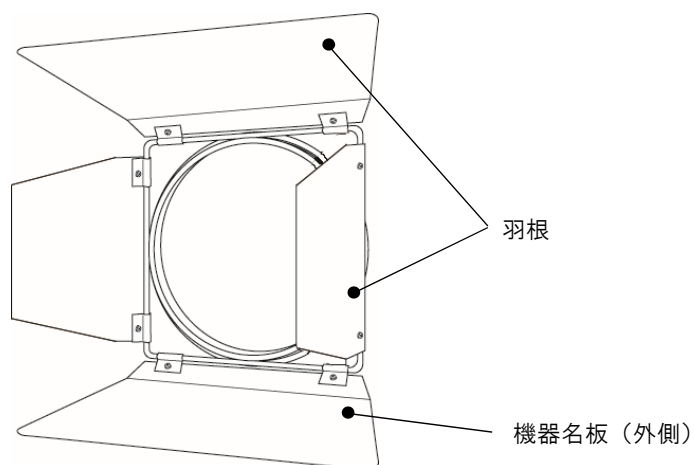

後面

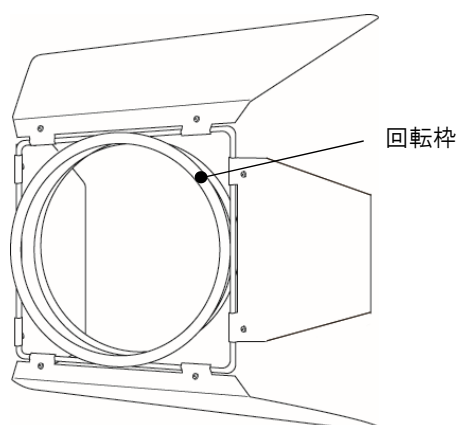

●バンドアの調整

1. バンドアの羽根は 360° 回転させることができます。
2. 4 枚の羽根は、それぞれ任意の角度に開いて調整してください。

※バンドアのエッジで手を切らないよう、十分注意してください。

※バンドアを全閉にした状態では長時間点灯しないでください。

※装着方法は LSF2-503-WW・SPH-500W の取扱説明書を参照してください。

BD-60A/BD-80A 各部の名称と使用方法

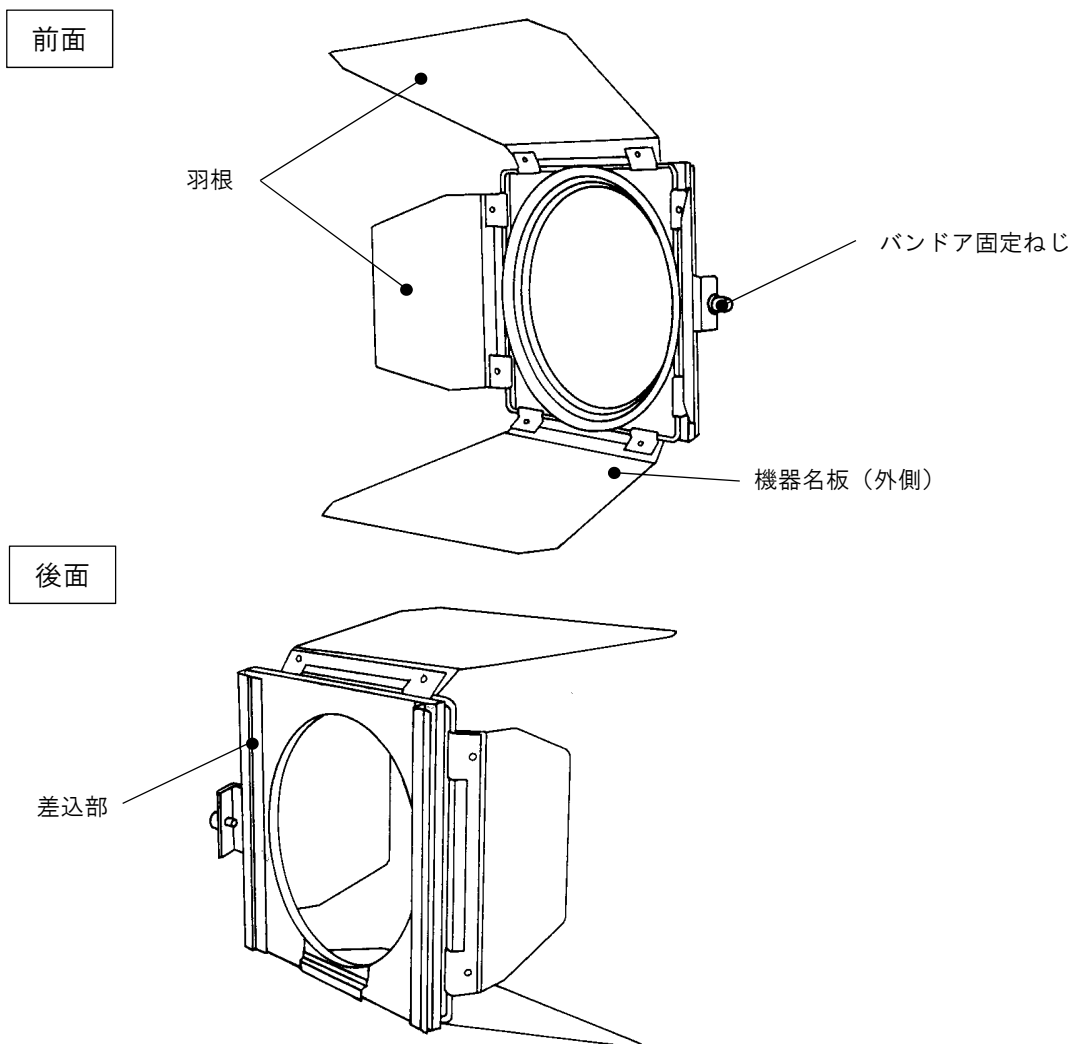

●バンドアの調整

1. バンドアの羽根は 360° 回転させることができます。
2. 4 枚の羽根は、それぞれ任意の角度に開いて調整してください。

●フィルタホルダ枠側面からの装着方法

1. バンドア固定ねじを緩めてください。
2. バンドア固定ねじが下側になるように、スポットライトのフィルタホルダ枠側面から差し入れてください。
3. 落下防止のため、バンドア固定ねじ及び器具のフィルタホルダ固定ねじを確実に締め付けてください。
フィルタホルダ固定金具がある場合は、両側の固定金具を回転させてロックしてください。
4. バンドアを外す場合は逆の手順になります。

●フィルタホルダ枠上面からの装着方法





1. バンドア固定ねじを緩めてください。
2. バンドア固定ねじを前面から見て右側になるように、スポットライトのフィルタホルダ枠に上面から差し入れてください。
3. 落下防止のため、バンドア固定ねじを確実に締め付けてください。
4. バンドアを取り外す場合は、逆の手順になります。

※バンドアのエッジで手を切らないよう、十分注意してください。

※バンドアを全閉にした状態では長時間点灯しないでください。

※別途、取り付けのスポットライトの取扱説明書も参照してください。

安全にご使用いただくために

	警告	警告：取り扱いを誤った場合、使用者が死亡または負傷を負う可能性が想定される場合や、軽傷または物的損害の発生する頻度が高い場合に用いています。
		●このバンドアは演出空間用の取付機材です。舞台・スタジオなどの演出空間の用途以外には使用しないでください。 一般用取付機材として使用する製品ではありません。
		●機材を分解したり改造したりしないでください。 落下・故障の原因となります。
	注意	注意：取り扱いを誤った場合、使用者が軽傷を負う可能性が想定される場合や、物的損害のみの発生する頻度が高い場合に用いています。
<p>屋内の製品です。</p> <p>●この機材は屋内用の製品です。屋外で使用しないでください。屋外で使用すると、さびなどによる機能劣化の原因となります。</p> <p>取扱説明書をお読みください。</p> <p>●機材の取り付け・設置・使用前に必ず取扱説明書または注意書を良くお読みください。またお読みいただいた後は大切に保管し、必要な時に活用してください。</p> <p>取り扱いは専門家が行って下さい。</p> <p>●機材の取り付け・設置・取り扱い・使用前の準備・点検・整備の作業は「舞台・テレビジョン照明技術者技能認定者」などの専門家が行ってください。未熟練者だけの対応は、間違いの原因になることがあります。</p> <p>取付・設置時の注意</p> <p>●機材の取り付けには方向性があります。本体表示に従って正しく取り付けてください。指定以外の取付を行うと機材が落下し、物的損害やけがの原因になります。</p> <p>使用時の注意</p> <p>●湿気や水気、埃の多いところでは使用しないでください。さびなどによる機能劣化の原因となることがあります。また、埃や紙吹雪が付着したまま使用しないでください。火災の原因となります。</p> <p>●ねじ類は振動による緩む場合があります。取扱説明書に基づき確実に処置をしてください。故障・落下による物的損害、けがの原因となります。</p>		<p>保管について</p> <p>●埃の多い場所や温度が高い場所での保管は避けてください。さびなどによる機能劣化の原因となります。</p> <p>●再使用するときは点検を行ってから使用してください。</p> <p>保守点検について</p> <p>●交換部材は、当社指定の純正部品を使用し、取扱説明書に基づき確実に処置をしてください。</p> <p>指定外の取り扱いは機材の機能劣化をまねくおそれがあります。</p> <p>●地震などの天災の後は、使用前に「舞台・テレビジョン照明技術者技能認定者」などの専門家が必ず点検を行ってください。未熟練者だけの対応は間違いの原因となるおそれがあります。</p> <p>点検と修理</p> <p>●バンドア本体および部品の寿命は、使用頻度、設置環境、取扱状態、保管管理状態によって異なります。性能および安全性の確保のため、正しい維持管理を行ってください。</p> <p>また日常点検を実施し、点検の結果に従ってそれぞれの処置をとってください。また日常点検を実施し、点検の結果に従ってそれぞれの処置をとってください。</p> <p>●使用期間における経年変化、また使用状況によっては部品の消耗・劣化や絶縁性能の低下がありますので、専門技術者による定期点検をおすすめします。</p> <p>定期点検保守契約については、当社にお問い合わせください。</p> <p>●補修用部品の最低保有期間は8年です。</p>

バンドアの日常点検項目及び処置

分類	点検項目	日常点検		メーカー修理依頼
		清掃	増締め	
本体	差込部、バンドア固定ねじ、その他本体各部に異常変形や損傷はないか			○
	可動部の操作は円滑で、確実に固定できるか。			○
	ねじに緩みはないか。		○	
	本体に塵埃や紙吹雪などが付着していないか。	○		

丸茂電機株式会社

●本社・営業部 〒101-0041	東京都千代田区神田須田町 1-24	TEL.(03)3252-0321
●大阪営業所 〒530-0047	大阪市北区西天満 4-11-23(満電ビル)	TEL.(06)6312-1913
●名古屋営業所 〒461-0008	名古屋市東区武平町 5-1(名古屋栄ビルディング)	TEL.(052)951-7425
●福岡営業所 〒810-0041	福岡市中央区大名 1-14-45(Q'iz TENJIN)	TEL.(092)741-4762
●広島営業所 〒730-0022	広島市中区銀山町 1-11(フジスカイビル)	TEL.(082)249-6400
●札幌営業所 〒060-0061	札幌市中央区南一条西 7-12(都市ビル)	TEL.(011)261-0321
●仙台営業所 〒980-0802	仙台市青葉区二日町 3-10(グラン・シャリオビル)	TEL.(022)263-0221
●沖縄出張所 〒902-0067	沖縄県那覇市安里 2-6-23 (インペリアルハイム喜納1308)	TEL.(098)951-0360